

## - 学習の確認 -

|                     |     |                   |
|---------------------|-----|-------------------|
| 今週<br>4/25の<br>学習内容 | 国語1 | 「カレーライス」 2/3      |
|                     | 国語2 | 勤、危、姿、疑、担、視、私     |
|                     | 算数  | 円の面積              |
|                     | 社会  | 縄文のむらから古墳のくにへ 2/2 |

|                    |     |               |
|--------------------|-----|---------------|
| 来週<br>5/2の<br>学習予定 | 国語1 | 「カレーライス」 3/3  |
|                    | 国語2 | 密、脳、呼、吸、存、刻、激 |
|                    | 算数  | 文字と式          |
|                    | 社会  | 天皇中心の国づくり     |

|           |     |   |
|-----------|-----|---|
| 今週の<br>宿題 | 国語1 | ・音読1枚 ・作文プリント1枚<br>・ドリルの王様P7～8 ※丸つけをして提出です。                   |
|           | 国語2 | ・漢字の学習プリントの授業で終わらなかったところ<br>・漢字テスト勉強                          |
|           | 算数  | ・算数ドリル9～10 ※丸つけをして提出です。                                       |
|           | 社会  | ・教科書P26～39までの音読<br>・ドリルの王様P5～6 ※丸つけをして提出です。<br>・小単元テストに向けての勉強 |

## お知らせ

- 国語・社会ドリルの王様の宿題範囲はページ数、算数ドリルはページ左上の四角で囲まれた番号でご確認ください。
- 先日全体保護者会、オープンハウス、運動会についてのお便りを配信いたしました。保護者ページをご確認ください。
- 本日副教材（国語ドリルの王様・算数ドリル・社会ドリルの王様・社会科資料集・漢字の学習）を配布いたしました。すべてのドリルに記名をお願いいたします。解答はご家庭で保管してください。
- 4月11日にお配りいたしました時間割に誤りがございましたので、お手数ですが本日お配りした訂正版と差し替えをお願いいたします。
- 来週は、避難訓練があります。

来週5/2の持ち物：ハンカチ



# 6年 時間割

| 校時 | 時間          | 教科      |
|----|-------------|---------|
|    | 8:45～8:55   | 朝の会     |
| 1  | 8:55～9:45   | 社会      |
| 2  | 9:50～10:40  | 算数      |
| 3  | 10:50～11:40 | 国語2     |
|    | 11:40～12:00 | スナックタイム |
| 4  | 12:00～12:50 | 国語1     |
|    | 12:50～13:00 | 漢字の時間   |
|    | 13:00～13:10 | 帰りの会    |
|    | 13:10～      | 下校      |

担任連絡先: 鈴木 麻衣子 949-554-4979

※ 欠席・遅刻・早退・配布物やその他の、事務的な連絡は、宛先を本校事務局へお願い致します。

※ 学級内に関するご相談、学習内容などに関するご相談は、宛先を担任へお願い致します。

E-mail: mail@nacus.org Phone: (310) 325-7040



4月25日

# 音読カード



出席番号 番 名前

## ☆指定音読

◎よくできた ○できた △もう少し

|                         | 声の大きさ、速さに<br>気をつけて読めたか | 難しい言葉や漢字の<br>意味がわかったか | 登場人物の心情の変化に<br>気付くことができたか |
|-------------------------|------------------------|-----------------------|---------------------------|
| 「カレーライス」<br>P14～18L10   |                        |                       |                           |
| 「カレーライス」<br>P18L12～22L9 |                        |                       |                           |
| 「カレーライス」<br>P22L11～最後まで |                        |                       |                           |

## ☆自由音読

| 月／日 | 本・ページ | 声の大きさ、速さに<br>気をつけて読めたか | 文章の大まかな内容を<br>つかめたか |
|-----|-------|------------------------|---------------------|
|     |       |                        |                     |
|     |       |                        |                     |
|     |       |                        |                     |
|     |       |                        |                     |
|     |       |                        |                     |
|     |       |                        |                     |
|     |       |                        |                     |

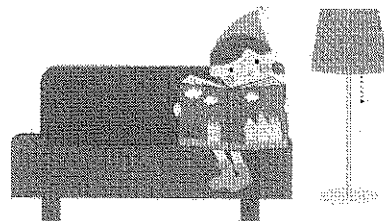

見ました◎

西大和学園補習校六年 漢字テスト

○①から⑩は漢字の読みを書きましょう。  
 ○⑪から⑳はひらがなを漢字にしましょう。  
 今までに習った漢字も書きます。

|   |                         |
|---|-------------------------|
| ① | しゅつぎん<br>出勤する。          |
| ② | あぶ ばしよ<br>危ない場所。        |
| ③ | すがた<br>バジヤマ姿。           |
| ④ | はんしんはんぎ<br>半信半疑できく。     |
| ⑤ | やしいたんとう<br>野菜担当。        |
| ⑥ | してん<br>「ぼく」の視点。         |
| ⑦ | わたし からだ こころ<br>私たちの体と心。 |
| ⑧ | きけん<br>危険がせまる。          |
| ⑨ | しせい<br>姿勢がよい。           |
| ⑩ | ひと うたが<br>人を疑う。         |

五月二日テスト

|    |                    |
|----|--------------------|
| 名前 |                    |
| ⑪  | でんげん き<br>電源を切る。   |
| ⑫  | ばん はん まえ<br>晩ご飯の前。 |
| ⑬  | おおも<br>大盛りのカレー。    |
| ⑭  | むね なか<br>胸の中にたまる。  |
| ⑮  | さら かた<br>お皿を片づける。  |
| ⑯  | あたま いた<br>頭が痛い。    |
| ⑰  | よくあさ<br>翌朝。        |
| ⑱  | せいめい みなもと<br>生命の源。 |
| ⑲  | どきよう<br>度胸がある。     |
| ⑳  | ふくつう<br>腹痛におそわれる。  |

# 西天和学園補習校六年 漢字テスト

○①から⑩は漢字の読みを書きましょう。  
 ○⑪から⑳はひらがなを漢字にしましょう。  
 今までに習った漢字も書きましょう。

|   |           |
|---|-----------|
| ① | 電源を切る。    |
| ② | 晩ご飯の前。    |
| ③ | 大盛りのカレー。  |
| ④ | 胸の中にたまる。  |
| ⑤ | お皿を片づける。  |
| ⑥ | 頭が痛い。     |
| ⑦ | 翌朝。       |
| ⑧ | 生命の源。     |
| ⑨ | 度胸がある。    |
| ⑩ | 腹痛におそわれる。 |

四月二十五日テスト

名前

|   |             |
|---|-------------|
| ⑪ | ちくらがちく。     |
| ⑫ | りよこのうのにつてい。 |
| ⑬ | ゆめをみる。      |
| ⑭ | おうぶくちりぶ。    |
| ⑮ | しょくいんしつ。    |
| ⑯ | ほうにくする。     |
| ⑰ | ふるのおんがえし。   |
| ⑱ | ねこににばん。     |
| ⑲ | しやをりにるぢす。   |
| ⑳ | しんちようをはかる。  |

# 社会 6年生

今日のおさらい 名前 ( )

単元の  
テスト

① 縄文のむらから古墳のくにへ

よせう

1 よく出る 右の年表を見て、次の問いに答えなさい。

- (1) 1世紀は、何年から何年までですか。
- (2) ①は大和地方に現れた、大きな力をもった国の政府、②は主に朝鮮半島から日本にわたってきて住みついた人たち、③は大陸から伝わった教えです。それぞれ何といひますか。
- ① ( ) ② ( ) ③ ( )

|        |             |     |
|--------|-------------|-----|
| 5500年前 | 三内丸山遺跡      | (A) |
| 2300年前 | 板付遺跡        | (B) |
| 1世紀    | 吉野ヶ里遺跡      |     |
| 3世紀    | 邪馬台国が栄える    | (C) |
| 4世紀    | ①の力が強まる     |     |
| 5世紀    | ②が大陸の文化を伝える |     |
| 6世紀    | 漢字が伝わる      |     |
|        | ③が伝わる       |     |

(3) ②が日本に伝えたものを から4つ選び、記号で答えなさい。

- ( ) ( ) ( ) ( )
- ア 弥生土器    イ 鉄器や青銅器    ウ 養蚕  
エ はた織り    オ たて穴住居    カ 漢字

(4) 下線a~cは、地図のa~cのどこにありますか。記号で答えなさい。

- a ( )    b ( )    c ( )
- (5) 年表のA~Cの時代名を書きなさい。
- A ( )    B ( )    C ( )

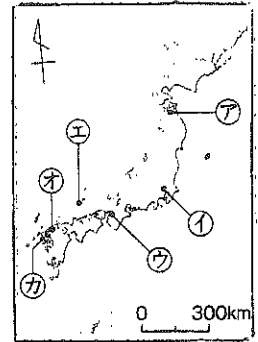

4/25 日

4/25

めあて ● 円の面積を求めることができる。

2. 円の面積

□ 23~27

な  
ま  
え

125点

点

# 9 円の面積

1 半径 4cm の円の面積は何  $\text{cm}^2$  ですか。

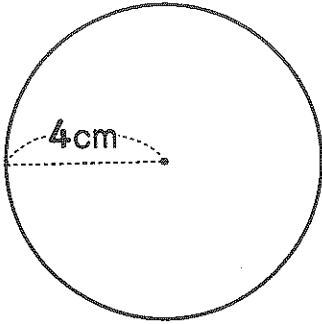

① 式  $\overset{\text{半径}}{\square} \times \overset{\text{半径}}{\square} \times 3.14 = \overset{\text{円の面積}}{\square}$

ヒント 円の面積 = 半径 × 半径 × 円周率だね。



答え ( )

2 次の図形の面積は何  $\text{cm}^2$  ですか。

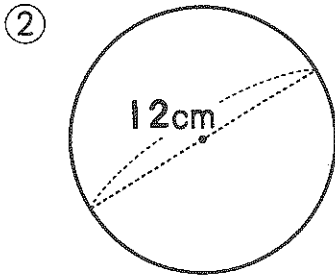

式

答え ( )

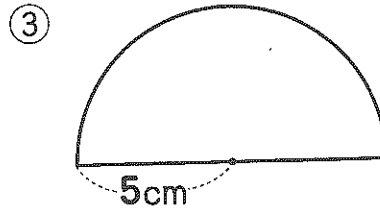

式

答え ( )

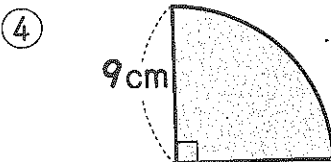

式

答え ( )

3 円の半径を 2 倍にすると、円の面積は何倍になりますか。㉔、㉕、㉖で答えましょう。

- ㉔ 2 倍
- ㉕ 4 倍
- ㉖ 3.14 倍

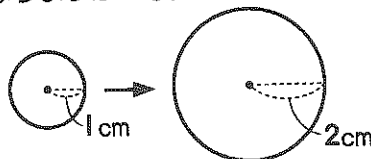

( )





なまえ

勉強した日 \_\_\_ 月 \_\_\_ 日

20点  
点

1 右の図で、色をぬった部分の面積の求め方を考えます。下の3つの図形の面積を求めましょう。

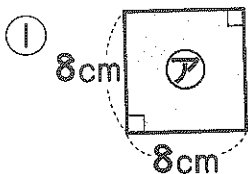
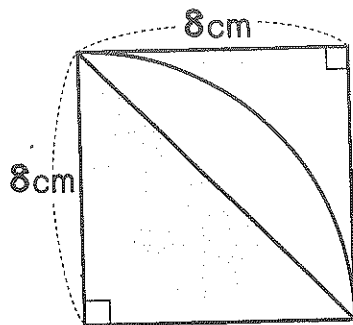

式  ×  =   
答え (  )

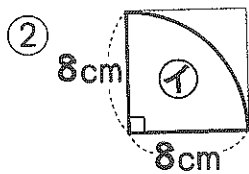

式  ×  × 3.14 ÷  =   
答え (  )

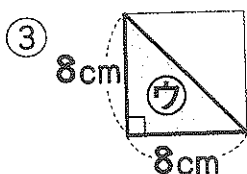

式  ×  ÷  =   
答え (  )

ヒント  
公式を使って  
面積を求めよう。

▶ 下の④、⑤の考え方で、 の色をぬった部分の面積を求めましょう。

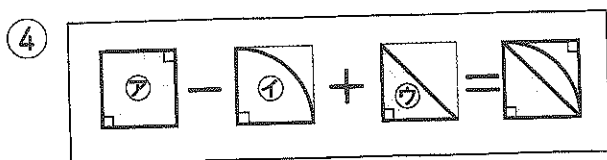

式

答え (  )

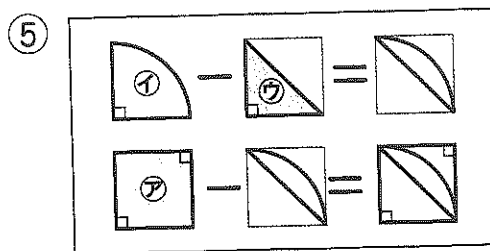

式

答え (  )

色をぬった部分の面積を求めましょう。

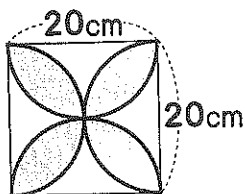

(  )

次の四角形や三角形について、線対称な図形か点対称な図形か調べて、下の表にまとめてみましょう。

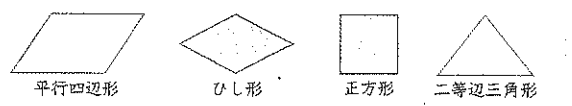

|          | 線対称 | 対称の軸の数 | 点対称 |
|----------|-----|--------|-----|
| ① 平行四辺形  | ×   | 0      | ○   |
| ② ひし形    | ○   | 2      | ○   |
| ③ 正方形    | ○   | 4      | ○   |
| ④ 二等辺三角形 | ○   | 1      | ×   |

次の正多角形について、線対称な図形か、点対称な図形か調べて、下の表にまとめてみましょう。

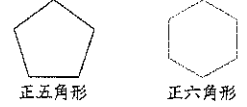

|        | 線対称 | 対称の軸の数 | 点対称 |
|--------|-----|--------|-----|
| ④ 正五角形 | ○   | 5      | ×   |
| ⑤ 正六角形 | ○   | 6      | ○   |

線対称にも点対称にもなっている図形は、⑥、⑦、⑧のどれですか。全部選びましょう。

⑥ 正七角形   ⑦ 正八角形   ⑧ 円

( ⑥, ⑦ )

半径4cmの円の面積は何cm<sup>2</sup>ですか。

① 式  $4 \times 4 \times 3.14 = 50.24$

ヒント 円の面積 = 半径 × 半径 × 円周率だね。

答え ( 50.24cm<sup>2</sup> )

次の図形の面積は何cm<sup>2</sup>ですか。

②  $12\text{cm}$

式  $(12 \div 2 = 6)$   
 $6 \times 6 \times 3.14 = 113.04$

③  $5\text{cm}$

式  $5 \times 5 \times 3.14 \div 2 = 39.25$

半径5cmの円の面積の半分です。

答え ( 113.04cm<sup>2</sup> )      答え ( 39.25cm<sup>2</sup> )

④  $9\text{cm}$

式  $9 \times 9 \times 3.14 \div 4 = 63.585$

答え ( 63.585cm<sup>2</sup> )

円の半径を2倍にすると、円の面積は何倍になりますか。⑨、⑩、⑪で答えましょう。

⑨ 2倍   ⑩ 4倍   ⑪ 3.14倍

( ⑩ )

右の図のように半径2cmの円くみなみさんは、次のように考え

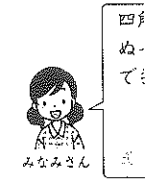

みなみさんの和を求めましょう

①  $2\text{cm}$

②  $2\text{cm}$

③  $2\text{cm}$

④  $2\text{cm}$

⑤ 五角形の5

右の図で、色をぬった部分の面積の求め方を考えます。下の3つの図形の面積を求めましょう。

①  $8\text{cm}$   $8\text{cm}$   $8\text{cm}$

式  $8 \times 8 = 64$

答え ( 64cm<sup>2</sup> )

②  $8\text{cm}$   $8\text{cm}$

式  $8 \times 8 \times 3.14 \div 4 = 50.24$

答え ( 50.24cm<sup>2</sup> )

③  $8\text{cm}$   $8\text{cm}$

式  $8 \times 8 \div 2 = 32$

ヒント 公式を使って面積を求めよう。

下の④、⑤の考え方で、色をぬった部分の面積を求めましょう。

④  $8\text{cm}$   $8\text{cm}$

式  $64 - 50.24 + 32 = 45.76$

⑤  $8\text{cm}$   $8\text{cm}$

式  $50.24 - 32 = 18.24$   
 $64 - 18.24 = 45.76$

答え ( 45.76cm<sup>2</sup> )      答え ( 45.76cm<sup>2</sup> )

色をぬった部分の面積を求めましょう。

$20\text{cm}$   $20\text{cm}$

( 228cm<sup>2</sup> )

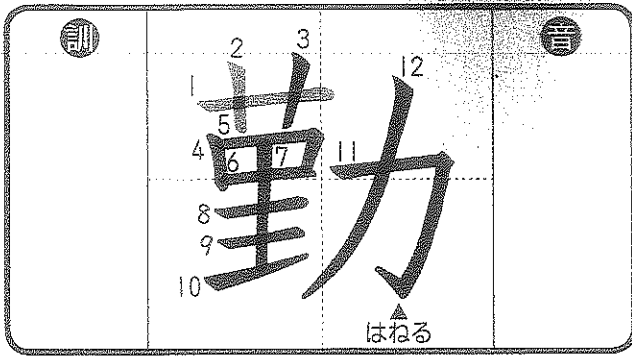

① 読み方を書きましよう。

|  |  |
|--|--|
|  |  |
|  |  |
|  |  |
|  |  |
|  |  |
|  |  |

④ 勤のつく言葉を書きましよう。

|   |   |
|---|---|
| 勤 | 勤 |
|   |   |
|   |   |
|   |   |
|   |   |

② 筆順に気をつけて練習しましよう。

⑤ 勤を使って、文を一つ作りましよう。

|   |   |
|---|---|
| 勤 | 勤 |
|   |   |
|   |   |
|   |   |

|    |   |
|----|---|
| 部首 |   |
| 勤  | 画 |

③ 画数

使い分け

銀行に勤める。  
 (決まった所で働く。)

議長を務める。  
 (役目をする。)

勉強に努める。  
 (力をつくす。)

決まった所で働く。

(例) 父は商社に勤務している。

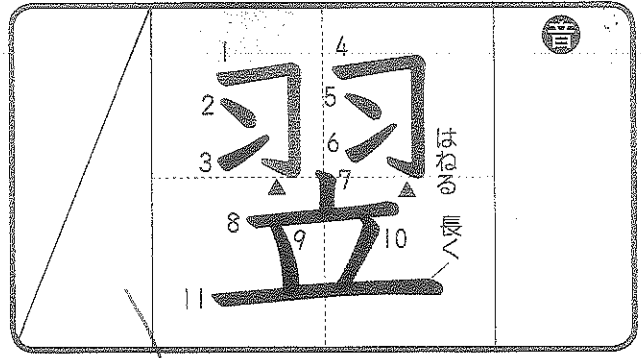

① 読み方を書きましよう。

|  |  |
|--|--|
|  |  |
|  |  |
|  |  |
|  |  |
|  |  |
|  |  |

④ 翌のつく言葉を書きましよう。

|   |   |
|---|---|
| 翌 | 翌 |
|   |   |
|   |   |
|   |   |
|   |   |

② 筆順に気をつけて練習しましよう。

⑤ 翌を使って、文を一つ作りましよう。

|   |   |
|---|---|
| 翌 | 翌 |
|   |   |
|   |   |
|   |   |

|    |   |
|----|---|
| 部首 |   |
| 翌  | 画 |

③ 画数

似ている字

習う

翌日

よく似た字の、次の。

(例) 予定表で翌月の行事を確かめる。

訓 音

はらう とめる

訓 音

うしろ はねる

④ 姿のつく言葉を書きましよう。

|  |  |
|--|--|
|  |  |
|  |  |
|  |  |
|  |  |
|  |  |

② 筆順に気をつけて練習ましよう。

|   |   |
|---|---|
| 姿 | 次 |
| 姿 | 次 |
| 姿 | 次 |
| 姿 | 次 |
| 姿 | 次 |

○に注意ましよう。

④ 危のつく言葉を書きましよう。

|  |  |
|--|--|
|  |  |
|  |  |
|  |  |
|  |  |
|  |  |

② 筆順に気をつけて練習ましよう。

|   |   |
|---|---|
| 危 | 危 |
| 危 | 危 |
| 危 | 危 |
| 危 | 危 |
| 危 | 危 |

(例) 正しい姿勢で字の練習をする。

⑤ 姿を使って、文を一つ作りましよう。

部首 姿 おんな

画数 画

覚え方

次の女の人の姿と覚えよう。

原身なりや様子。体の形。

(例) 危険な行動は、けがの原因になる。

⑤ 危を使って、文を一つ作りましよう。

部首 危 ぶしうへい

画数 画

なりたち

人ががけの上にひざまずき、おそれている意味。

危 ↓ 危

① 読み方を書きましょう。

|  |  |  |  |  |
|--|--|--|--|--|
|  |  |  |  |  |
|  |  |  |  |  |
|  |  |  |  |  |
|  |  |  |  |  |
|  |  |  |  |  |

④ 担のつく言葉を書きましょう。

|  |  |
|--|--|
|  |  |
|  |  |
|  |  |
|  |  |
|  |  |
|  |  |

② 筆順に気をつけて練習しましょう。

⑤ 担を使って、文を一つ作りましょう。

|  |  |
|--|--|
|  |  |
|  |  |
|  |  |
|  |  |

|    |     |
|----|-----|
| 部首 |     |
| 担  | てへん |
|    | 画   |

③ 画数

なりたち

人がせなかに荷物をおおつ意味を表す。

擔 ↓ 担

漢字引き受ける。受け持つ。

(例) 全員で分担して、発表の準備をする。

① 読み方を書きましょう。

|  |  |  |  |  |
|--|--|--|--|--|
|  |  |  |  |  |
|  |  |  |  |  |
|  |  |  |  |  |
|  |  |  |  |  |
|  |  |  |  |  |

④ 疑のつく言葉を書きましょう。

|  |  |
|--|--|
|  |  |
|  |  |
|  |  |
|  |  |
|  |  |
|  |  |

② 筆順に気をつけて練習しましょう。

⑤ 疑を使って、文を一つ作りましょう。

|  |  |
|--|--|
|  |  |
|  |  |
|  |  |
|  |  |

|    |    |
|----|----|
| 部首 |    |
| 疑  | ひき |
|    | 画  |

③ 画数

意味

半分は信じ、半分は疑うこと。

半信半疑

確信がでない。疑う。あやしむ。

① 読み方を書きましょう。 ② 筆順に気をつけて練習しましょう。

④ 視のつく言葉を書きましよう。

|   |   |
|---|---|
| 視 | 視 |
| 視 | 視 |
| 視 | 視 |
| 視 | 視 |

④ 視のつく言葉を書きましよう。

⑤ 視を使って、文を一つ作りましよう。

|  |  |
|--|--|
|  |  |
|  |  |
|  |  |
|  |  |
|  |  |

(例) 今日は視力検査の日だ。

---



---



---



---

⑥ 画数

|    |   |
|----|---|
| 部首 | 画 |
| 視  | 画 |

⑦ 見る、望む、ひらいて見る。

なしたち

目をじつととめて見る意味を表す。

視 ↓ 視

③ 読んでみよう

①

● 読み仮名を書きましよう。

① 電源を切る。

③ 胸が高鳴る。

⑤ 危ない手つき。

⑧ 耳を疑う知らせ。

② 片づけをする。

④ 晩ご飯を食べる。

⑦ 全員で分担する。

⑩ 頭が痛い。

⑥ きれいに盛りつける。

⑨ 父は勤続二十年了。

◆ 答えは71ページ



訓 音

① 読み方を書きましよう。

④ 密のつく言葉を書きましよう。

|  |  |  |  |
|--|--|--|--|
|  |  |  |  |
|  |  |  |  |
|  |  |  |  |
|  |  |  |  |

② 筆順に気をつけて練習しましよう。

④ 密のつく言葉を書きましよう。

|   |   |
|---|---|
| 密 | 一 |
| 密 | フ |
| 密 | 又 |
| 密 | 又 |
| 密 | 密 |

② 筆順に気をつけて練習しましよう。

(例) 各地方の人口密度の統計をとる。

⑤ 密を使って、文を一つ作りましよう。

部首

密 うかんせし

画数

画

なしたち

おく深い山の意味から、「ひそかに」の意味を表す。

密 ↓ 密

◎注意しましよう。

訓 音

① 読み方を書きましよう。

④ 私のつく言葉を書きましよう。

|  |  |  |  |
|--|--|--|--|
|  |  |  |  |
|  |  |  |  |
|  |  |  |  |
|  |  |  |  |

④ 私のつく言葉を書きましよう。

② 筆順に気をつけて練習しましよう。

④ 私のつく言葉を書きましよう。

|   |   |
|---|---|
| 私 | 一 |
| 私 | 二 |
| 私 | 千 |
| 私 | 私 |
| 私 | 私 |

② 筆順に気をつけて練習しましよう。

(例) 講演会では、私語をつつしむ。

⑤ 私を使って、文を一つ作りましよう。

部首

私 のぎへん

画数

画

反対語

公 ↔ 私

(おみやげのじふ)

(個人的なこと)

◎注意しましよう。



2

きまわのドリル

くにはじめと貴族の世の中  
古墳のくにかから大和朝廷の国土統一へ

時間 10分  
名前



次のア・①の道具の名前を から選んで に書きなさい。

6点(1つ)

古墳の内部からの出土品

ア

古墳の外部からの出土品

①

はにわ まがたま  
土偶 銅鏡 土器

はにわは、古墳の周りをかざったものなんだ。



読んで覚えよう



次の文の( )にあてはまる語句を から選んで書きなさい。

44点(1つ4)

- (1) ( )は、その地域に大きな力を持った(2) ( )の墓で、3世紀後半ごろから4世紀はじめに、今の近畿地方でたくさんつくられるようになった。
- (1)の中でも、カギ穴の形をしたものを(3) ( )といい、代表例である大(4) ( )の大阪府の大仙(大山)古墳は、最も大きいものである。
- 当時の(1)は、表面に石がしきつめられ、たくさんの(4) ( )が並んでいて、内部には(5) ( )がつくられていて、たくさんの(6) ( )の副葬品が遺体とともにほうむられていた。
- (1)は、九州から東北地方まで全国にみられ、その形もいろいろある。このような時代を(6) ( )という。
- 近畿地方に巨大な(3)が数多く見られるのは、この地域を支配下におく勢力がいたためである。これらの勢力がいっしょになって(7) ( )という政府をつくった。この(7)を治める人物は(8) ( )とよばれた。
- 中国や朝鮮半島から日本にわたり住むようになった(9) ( )は、鉄器、建築、はた織りなどの技術を日本に伝えた。現在も使われている中国の(10) ( )やインドの(11) ( )も、このとき伝えられた。

石室 漢字 豪族 前方後円墳 弥生時代 古墳 大王 仏教  
大和朝廷 渡来人 はにわ ひらがな 古墳時代 土偶 天皇



ポイント 古墳の大きさは、その地域を支配する者の力の大きさをあらわす。



お返しで力をつけよう

月 日

時間 10分

答え 93ページ

名前

2

古墳のくにかから大和朝廷の国土統一へ

50点

下の絵を見て、あとの問いに答えなさい。

20点(1つ5)

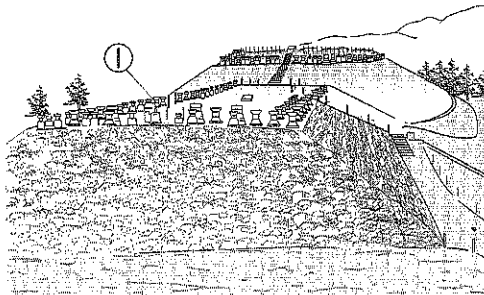

- (1) 絵のような形の古墳を、何といいますか。  
( )
- (2) 古墳の表面に並べられている絵の①は、何ですか。  
( )
- (3) この古墳の中央には、何が埋葬されていましたか。  
( )
- (4) 古墳の大きさから、何が考えられますか。  
( )

下の2つの資料を見て、あとの問いに答えなさい。

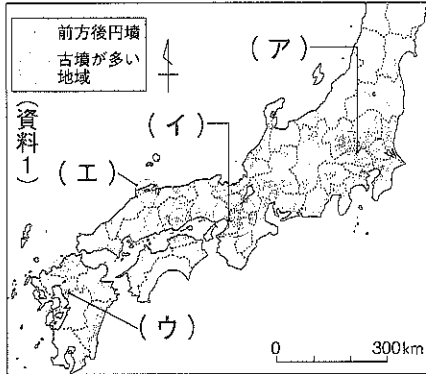

- (1) (資料1)は、(1)の古墳の分布図ですが、日本全国でいちばん多い地域は、どこですか。地方名を書きなさい。  
( ) 5点
- (2) 大和地方を中心に、強い勢力をもった豪族たちがつくった国の政府の名を、漢字4字で書きなさい。  
( ) 5点
- (3) のちに天皇とよばれるようになった、(2)の中心人物を、何といいますか。漢字2字で書きなさい。  
( ) 5点

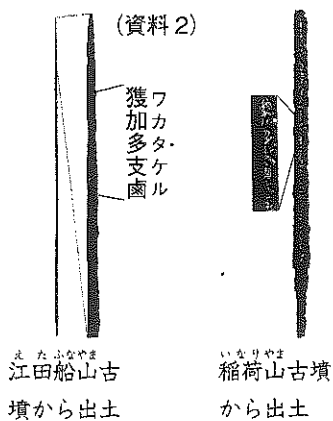

- (4) 5世紀中ごろにつくられた、日本で最大の古墳である大仙(大山)古墳は、(資料1)の(ア)~(エ)のうち、どの地域につくられたものですか。記号を書きなさい。  
( ) 5点
- (5) (資料2)は、各地の古墳から発見された名前入りの剣です。(資料1)と合わせて、どのようなことがわかりますか。書きなさい。  
( ) 5点

- (6) 日本に技術や文化を伝えた渡来人は、どこの地域から来た人たちですか。  
( )と( ) 2つで5点

(4)は、現在の近畿地方に多く分布していた巨大な古墳の1つで、仁徳陵古墳ともいわれる。

(5)(資料2)の「ワカタケル...」は、当時の大王の名前である。

2 地球環境問題について、表にまとめました。この表の①～④にあってはまる問題をA群か  
ら選んで表の中に書きなさい。また、⑤～⑧にあってはまるものをB群から選び、( )に記  
号を書きなさい。

# 答え

## 6年 の 社会

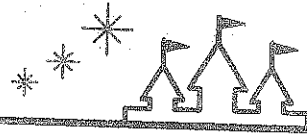

### 1 狩りや漁のくらしから米づくりのむらへ

3 ページ

- ★ ⑦縄文土器 ①つり針 ⑦弥生土器
- ②田げた
- ★ ①縄文 ②縄目 ③三内丸山
- ④板付 ⑤弥生 ⑥たて穴 ⑦高床
- ⑧吉野ヶ里 ⑨物見やぐら ⑩鉄
- ⑪豪族 ⑫くに ⑬邪馬台国
- ⑭卑弥呼

4 ページ

- ◆ (1)弥生時代
- (2)朝鮮半島
- (3)石包丁
- (4)②
- ◆ (1)卑弥呼
- (2)邪馬台国
- (3)倭
- (4)せめて

- ◆ ①㊦ ②㊦, ①, ⑦, ㊦(順不同)

**考え方** 3ページ ★ ⑦は縄目の文様がある土器、①は魚をとるための道具、②は⑦よりじょうぶな土器、③は水田に入るための道具。

★ 板付遺跡は、福岡県福岡市にあり、弥生時代の水田のあとが見つかった遺跡として有名である。

この遺跡から、今から2300年前の米づくりが始まったころの様子がよくわかる。米づくりは、多くの人々が協力し合って行われていた。また、多くの人々をまとめ、指導する人物があらわれるのも、このころだと考えられている。

4ページ ◆ (3)石包丁は、稲の穂をかり取る道具である。

(4)③は、たて穴住居で、人々の住まいである。

◆ この資料は、当時倭とよばれていた日本の

様子についてのものである。これは、今から約1800年ほど前の弥生時代後半であり、吉野ヶ里遺跡とほぼ同時代であることをつかむ。

◆ ⑦は銅鐸。①は石包丁。②は巴形をした青銅製の装飾金具。③は土偶で女性をあらわすものが多い。④は木製のくわ。

### 2 古墳のくになら大和朝廷の国土統一へ

5 ページ

- ★ ⑦まがたま ①はにわ
- ★ ①古墳 ②豪族 ③前方後円墳
- ④はにわ ⑤石室 ⑥古墳時代
- ⑦大和朝廷 ⑧大王 ⑨渡来人
- ⑩漢字 ⑪仏教

- ◆ (1)前方後円墳
- (2)はにわ
- (3)遺体
- (4)埋葬されている人の力の大小

6 ページ

- ◆ (1)近畿地方
- (2)大和朝廷(大和政権)
- (3)大王
- (4)イ
- (5)(例)大王の力が全国におよぶようになったこと。
- (6)中国、朝鮮(順不同)

**考え方** 5ページ ★ ①は朝顔型のはにわ。

★ 古墳から、各地で勢力を広げ、くにをつくりあげた豪族の力の大きさを知ることができ

6ページ ◆ (1)前が方形(四角形)、後が円形の古墳だから前方後円墳という。

◆ (2)大和朝廷は、古墳時代に大きな力をもつようになった国の政府である。

(5)ワカタケルとは、当時の大王の名前であるから、大王の力が九州や関東にもおよんで

しい服や教科書にかこまれた情景を想像しながら、作者のメッセージをとらえましょう。

自信を失ってしまわないかどうか。

(3) 特に直後の3行に注目して、作者が言いたいことを考えよう。

教科書14、33ページ

月 日

4

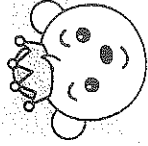

カリライズ (2)  
漢字の広場 ①  
季節の言葉 春

時間 分  
合格 点  
100点

次の文の 〃 に当てはまる言葉を後の 〃 から一つずつ選んで、記号を書きましよう。

- ① 試合に負けて、弟は 〃 帰ってきた。
- ② 〃 〃 しかられる前に自分からあやまるほうがいいと思う。
- ③ よくにこんだスープは、 〃 〃 おいしい。

- ア 先手を打つて
- イ こくが出て
- ウ かたをすぼめて

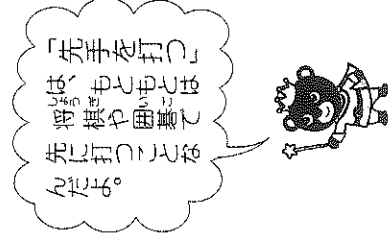

↓漢字の復習(1) (この本の1ページ) の 〃 の問題をしよう。

線の言葉を、漢字を使って書きましよう。

- ① 畑をたがやしてひりょうをまく。
- ② 交通じこのけんしょうをする。
- ③ だんちのにゆうきよする。

次の文が表している言葉を、後の 〃 から一つずつ選んで、記号を書きましよう。

- ① こよみのうえで春が始まる日。
- ② 雪が雨となり積雪が解ける、早春の気配が感じられるころ。
- ③ 冬眠していた虫が地中からはい出してくる、春本番のころ。
- ④ 春のひがんの中ちゅうげんの日。
- ⑤ 明るく清らかな空気に満ちて、気候が温かくなるころ。
- ⑥ 穀物こくぶつをうるおす春の雨がふる、夏が近づいてくるころ。

- ア 清明せいめい
- イ 春分しゅんぶん
- ウ 穀雨こくう
- エ 啓蟄けいち
- オ 立春りっしゅん
- カ 雨水うすい

問題

次の文章を読んで、問題に答えましょう。

ぼくも本当は、もう仲直りしちやおうかなと思つていたところだった。でも、先手を打たれたせいで、今さらあやまれなくなった。ここであやまると、いかにもお父さんにまたしかられそうになったから——みたくて、そんなのいやだ。

「もしもつし、ひろしくうん、聞こえますかあ。」

お父さんはてのひらをメガホンの形にして言つたけど、ぼくがだまっただままなので、今度はまたおつかない顔にもどつて、

「いいかげんにしろ。」

とにらんできた。

ぼくはかたをすぼめて、カレーを食べる。おいしくないのに、ぱくぱく、ぱくぱく、休まずに食べ続ける。

自分でもこまつてる。なんでだろう、と思つてる。今までなら、あつさり「ごめんなさい。」が言えたのに。もつとすなおに話せてたのに。特製カレーだつて、三年生のころまでは、すごくおいしかったのに。

二人でだまつてお皿を片づけているとき、お父さんは、

「頭が痛いなあ。」

とつぶやいて、大きなくしゃみをした。

かぜ、ひいたんじゃないの——。

薬を飲んで、早くねたほうがいいんじゃない——。

言いたかつたけど、言えなかつた。

【問題】 ① 「もしもつし、ひろしくうん、聞こえますかあ。」

② 「なんでだろう」と思っているところだ。

(1) 「もしもつし、ひろしくうん、聞こえますかあ。」と言つたときのお父さんの気持ちに合うものを次から一つ選んで、○を付けましょう。

ア 「あざけた調子で、「ぼく」の心をぼくそうとしている。

イ 「ぼく」に、なんとか許してもらおうとしている。

ウ 「ぼく」に、はらが立つあまり、つい大声を出している。

(2) 「自分でもこまつてる。」とありますが、「ぼく」がこまつているのはどんなことですか。三つのうち、二つを書きましよう。

・今までなら、あつさり「ごめんなさい。」が言えたのに、言えなくなっていること。

(3) 「言いたかつたけど、言えなかつた。」とありますが、「ぼく」がお父さんに言いたかつた言葉を、文章中から二つぬき出ましよう。

(2) 希望・夢・幸福 (順序なし)

(3) ア

解答

3

(2) 第三連「句いの中に」の後に書いてあります。

(3) 「心の支度(しだ)は……もうできましたか」にこめられた作者の思いをとらえましょう。作者は、春、新しい環境への期待や不安でそれぞれしがちな読者に、物の準備もいけれど心を引きしめなさい、心の準備こそが大切ですよ、と温かく語りかけているのです。

4 きほんのドリル 7~8ページ

1

①ウ ②ア ③イ

2

①耕し・肥料 ②事故・検証

③団地・入居

3

①オ ②カ ③エ ④イ ⑤ア ⑥ウ

4

(1) ア

(2) ・もつとすなおに話せていたのに、話せなくなっていること。

・特製カレーが、三年生のころまでは、すごくおいしかったのに、おいしく感じなくなっていること。

(順序なし)

(3) ・かぜ、ひいたんじやないの(ー)。

・薬を飲んで、早くねたほうがいいんじやない(ー)。(順序なし)

解答

1

①「かたをすほめる」は、元気をなくしたり肩身がせまく感じられたりして、体をちぢめることです。

4

(2) 「……のに」今はどうなのかまで書きましょう。「すなおに話せなくなっていること。」「特製カレーをおいしく感じなくなっていること。」といった答え方も正解です。

笑っている」と判断し、笑っているときの心の動き、つまり楽しい気持ちを引き起こしたから。

5 まどめのドリル 9~10ページ

1

①例 満開の桜の木の下で、友人たちと句会を開いた。

②例 い察が、国運で起きた事故の原因を検証している。

③例 お寺では、仏像などの文化財の保護に努めている。

2

(1) ぼく・火

(2) ア

3

(1) ①甘口 ②中辛

(2) 半信半疑

(3) ウ

(4) 例 「ぼく」の成長を喜ぶ気持ち。

解答

2

(2) 「……ってらっしゃい。」を言わなかったから」の表す意味を考えます。お父さんの気持ちを分かっているとしても、お父さんに意地を張ってしまう「ぼく」の気持ちを読み取りましょう。

3

(2) 「半信半疑」は、文字通り、半分信じて半分疑うことです。お父さんは、「ぼく」が中辛のカレーを食べられることを、なかなか信じられないのです。

(4) 「ぼく」が成長したことをかみしめる気持ち。」などでも正解です。「中辛」は、大人を象徴する言葉として使われています。

6 きほんのドリル 11~12ページ

1

①わたし ②みつせつ ③のう

④こきゅう ⑤す

2

①ア ②ウ ③イ

3

①イ ②ア ③ウ

4

(1) 楽しい気持ち

(2) えがお

(3) 例 脳が、えがおから「今、自分は

2 直後に「このようなことが起こるのは、……ただと……」とありますが、時間を気にする回数が増える理由も書か